

## SCHEDA TECNICA PRODOTTO

# LIGHT



clicca qui per il VIDEO DIMOSTRATIVO



LIGHT MAXIMUM STABILIZZATO



LIGHT ESTESO

Light risponde a chi necessita di un alzaferetri manuale, leggero, pratico ed economico. È stato appositamente progettato per accedere alle zone dei cimiteri non raggiungibili dai montaferetri, come ad esempio i ballatoi. Grazie allo smontaggio rapido di alcune parti, il peso e l'ingombro del Light vengono ridotti, consentendone la movimentazione su sfalsamenti e scalinate.

Può essere facilmente caricato su piccoli veicoli anche senza l'ausilio di rampe da carico.

**Light Minimum, Light Medium e Light Maximum** si distinguono per la capacità di sollevamento in altezza del feretro e dei materiali necessari per la tumulazione. Per consentire all'operatore di svolgere le operazioni in quota, è consigliata l'adozione di una scala da lavoro.

Non rientra tra le macchine soggette ai controlli periodici da parte dell'Inail.

CODICE	MODELLO	PESO (KG)	INGOMBRO (CM) LxPxH	PORTATA (KG)	ALTEZZA MIN/MAX (CM)	SOLLEVAMENTO	MOVIMENTO
CLG4	Minimum	173	72*72*158	250	95/285	Manuale	Spinta manuale
CLG5	Medium	182	72*72*196	250	95/370	Manuale	Spinta manuale
CLG6	Maximum	194	72*72*178	250	95/440	Manuale	Spinta manuale

## CAPACITÀ OPERATIVE

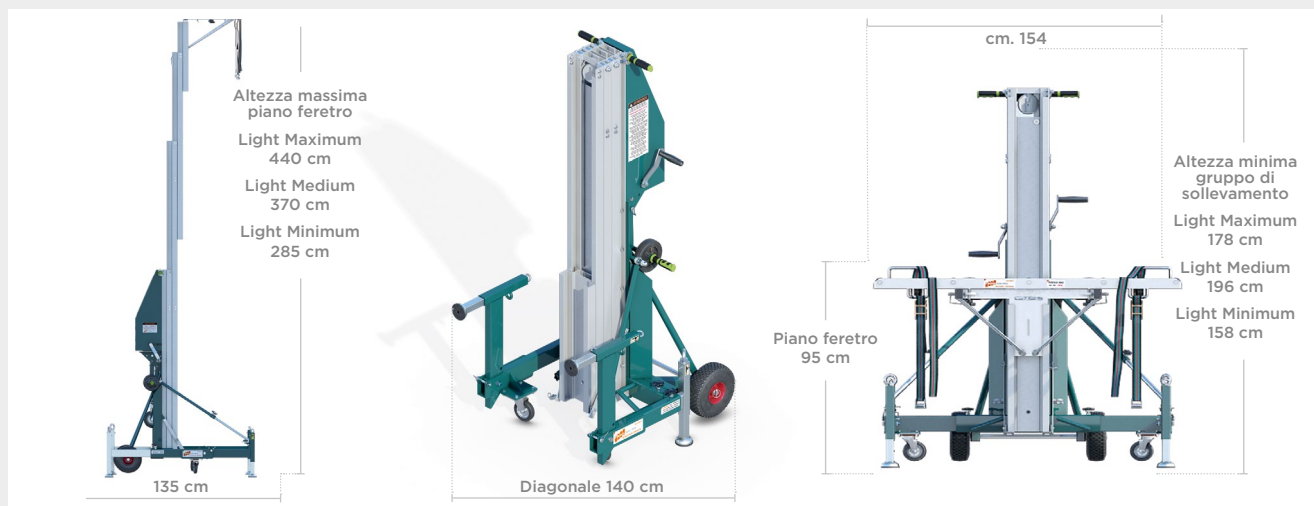

### SOLLEVAMENTO

La struttura estensibile è azionata da un verricello americano ergonomico a doppia manovella a rapporto sforzo/velocità ottimizzato per il sollevamento manuale. I tre modelli (Light Minimum - Light Medium - Light Maximum) sono omologati per un carico fino a 250 kg e raggiungono qualsiasi fermata intermedia fino all'altezza massima indicata (rispettivamente 2,85 m - 3,70 m - 4,40 m). Dal carter di protezione è possibile ispezionare lo stato della fune di acciaio.

### MOVIMENTO

Versatile, leggero e funzionale, facile da smontare. Grazie all'ausilio dei moduli triple ruote, capaci di salire scalino dopo scalino, è trasportabile anche sulle scalinate. Dispone di due posteriori imperforabili e due anteriori piroettanti che ne consentono gli spostamenti brevi anche in posizione verticale.

Per i tratti più lunghi e spostamenti su terreni accidentati, Light si trasporta in posizione inclinata, mantiene l'appoggio sulle due ruote imperforabili della posizione verticale e sull'ulteriore ruota girevole con freno di stazionamento.

Durante il trasporto il piano feretro può rimanere montato e le gambe anteriori vengono mantenute reclinatae per ridurre l'ingombro. Le ulteriori due ruote del timone agevolano il caricamento sui pianali di piccoli automezzi, anche senza l'ausilio di rampe.

### STABILIZZAZIONE

L'estrazione regolabile delle due gambe portanti, composte da due stabilizzatori anteriori reclinabili e da due stabilizzatori posteriori anch'essi estensibili, ne facilita il posizionamento anche su marciapiedi e altri dislivelli. La corsa di altezza (suolo-ruote) è di 18 cm. Il livellamento si ottiene eseguendo la regolazione in altezza dei quattro stabilizzatori. La bolla di livello omnidirezionale permette di verificare la planarità.

Sui terreni meno compatti è necessaria l'adozione delle piastre di appoggio per ripartire il carico. Sono previsti ulteriori due bracci snodati estensibili di rinforzo che collegano la struttura di sollevamento alle gambe portanti.

Per eseguire la tumulazione laterale all'interno delle capelle è necessario uno spazio minimo di 135 cm.

### MATERIALI E STRUTTURA

Struttura portante in acciaio sottoposta a doppio trattamento di protezione: zincatura elettrolitica + verniciatura superficiale a polvere di poliestere. Il gruppo di sollevamento e il piano feretro in lega di alluminio leggero, robusto e resistente ad agenti chimici e atmosferici.

Se conservata all'esterno è consigliato l'uso del telo protettivo.

## ACCESSORI

### DOTAZIONI DI SERIE

CODICE	PRODOTTO	DESCRIZIONE
CRLPF	Piano feretro	Piano feretro in alluminio con 4 rulli folli per tumulazione frontale bidirezionale, 2 ulteriori moduli a 3 rulli ciascuno per tumulazione laterale. Il piano è dotato di 2 freni ad avvitamento e 2 cinghie con fibbia di arresto
CAMCRS	Chiave inclinabile	Chiave per regolazione degli stabilizzatori
ARB100	Borsa	Borsa porta accessori
VDPIEL	Elmetto	Dispositivo di sicurezza per operatore

### OPTIONAL

CODICE	PRODOTTO	DESCRIZIONE
CALT	Telo protettivo	Telo protettivo impermeabile in PVC
CALL	Porta lastre	Porta lastre in alluminio da applicare sul piano feretro in 3 diverse posizioni. Adatto per operare su loculi frontali o laterali. Il fermo regolabile in altezza permette di sostenere lapidi di diversa altezza.
CALO	Porta oggetti	Il ripiano porta oggetti realizzato in alluminio bugnato è utile per operare sui loculi, per il sollevamento dei materiali necessari alle opere in muratura. Può essere inserito sulla forca in alluminio, in alternativa al piano feretro.
C-AM-PIA-4	Set piastre da appoggio	Set 4 piastre appoggio stabilizzatori
CALU	Tripla ruota	Il modulo a tripla ruota sostituisce la ruota singola e consente il trasporto del Light sulle scalinate.



Modulo tripla ruota



Light in modalità trasporto